

# Instrucciones de Instalación: Bañeras / Tinas (para empotrar)

Installation Instructions: **Bathtubs/Tubs (to embed)**



**ATENCIÓN:** no instale su bañera sin la ayuda de un técnico especializado o de su asesor comercial firplak  
tel: 4441771 (ext: 108).

**ATTENTION:** do not install your bathtub without the help of a specialized technician or your business advisor firplak tel: 4441771 (ext: 108).

## RECOMENDACIONES PREVIAS/ IPrevious recommendations:

Retire la bañera de su empaque y verifique que el lugar en el que será instalada la bañera cuenta con las siguientes condiciones:

*Remove the bathtub from its packaging and verify that the place where the bathtub will be installed has the following conditions:*

### **A** SUPERFICIE DE ASENTAMIENTO / Seating Surface:

- Se debe definir la superficie de asentamiento.
- El lugar donde va a estar la bañera instalada deberá estar impermeabilizado.
- Revise si el herraje de la bañera tiene patas blancas, verifique que cada una de las patas plásticas estén bien apoyadas sobre el piso y que la bañera este soportada sobre su base auto portante y no sobres sus pestañas.
- En el caso de que no lleve las patas blancas la bañera requerirá un rebanco.
- Si lleva rebanco tenga en cuenta que debe dejar una altura suficiente de 15 cm aproximadamente para el desagüe y el sifón.
- El rebanco debe dejar libre el desagüe de la bañera y el sifón de piso debe estar por debajo del nivel del rebanco.

*- The settlement surface must be defined.*

*- The place where the installed bathtub will be must be waterproofed.*

*- Check if the fitting of the bathtub has white legs, check that each of the plastic legs are well supported on the floor and that the bathtub is supported on its self-supporting base and not on its flanges.*

*In case you do not have white legs, the bathtub will require a mortar.*

*- If you have a mortar, keep in mind that you should leave a sufficient height of approximately 5.9" for the drain and the siphon.*

*- The mortar must leave the drain of the bath free and the floor siphon must be below the level of the straw.*

### Instalación sobre rebanco / Seating Surface:

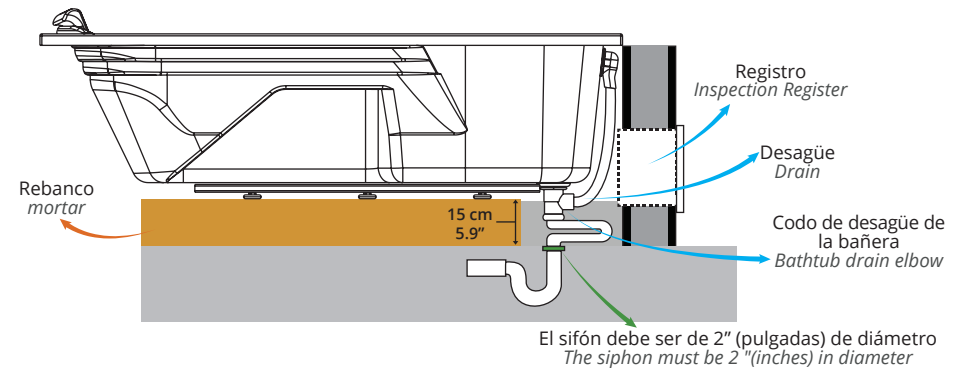

### Instalación con base autoportante / Installation with self-supporting base:

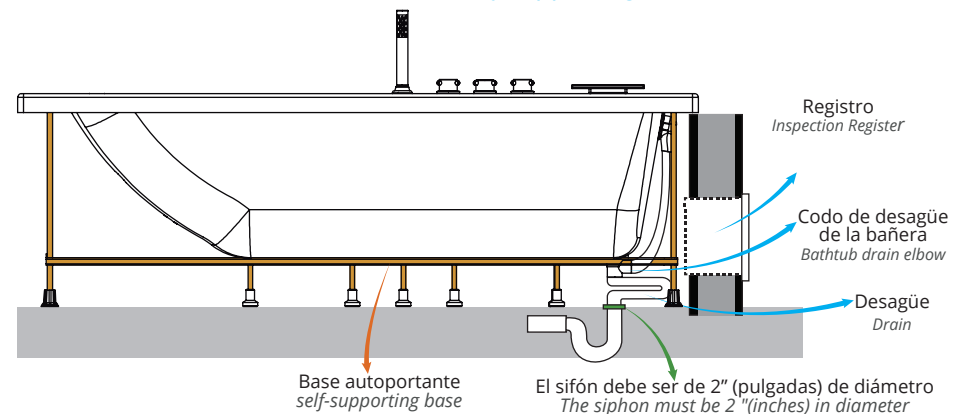

## B REGISTRO DE INSPECCIÓN / *Inspection Register:*

Para las tinas es obligatorio habilitar una ventana de inspección mínimo de 40x45 cm, este registro de inspección es para el desagüe así que se debe tener en cuenta la posición del desagüe de la bañera en la ficha técnica.

*For the tubs it is compulsory to have a minimum inspection window of 40x45 cm, this inspection register is for drainage, so the position of the bath drain must be taken into account in the technical data sheet.*

## C IMPERMEABILIZAR / *Proof:*

Es necesario impermeabilizar el sitio donde va la bañera y dejar desagüe adicional para evacuar el agua que se filtre. Utilice siempre silicona anti-hongos.

*It is necessary to waterproof the place where the bathtub goes and to leave additional drainage to evacuate the water that leaks. Always use anti-fungal silicone.*

## Pasos para la instalación / *Installation Steps:*

### 1 INSTALACIÓN DEL DESAGÜE EN LA TINA / *Installation of the drain in the tub:*

- El desagüe flexible no va instalado, viene amarrado al lateral de la tina.
- Instale el desagüe flexible de manera que, el desagüe quede directamente hacia donde está el sifón. (Se recomienda instalar el desagüe con teflón).
- Si es necesario selle alrededor del desagüe flexible, con silicona antihongos.
- *The flexible drain is not installed. It is tied to the side of the tub together.*
- *Install the flexible drain so that the drain is directly towards the siphon. (It is recommended to install the drain with Teflon).*
- *If necessary, seal around the flexible drain with anti-fungal silicone.*

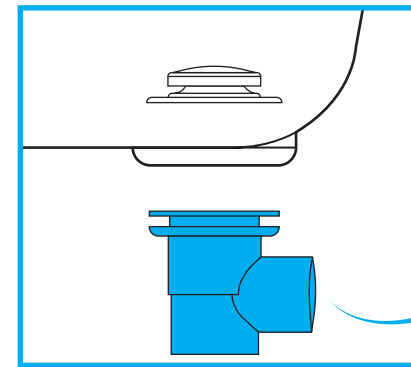

Codo de desagüe de la bañera  
*Bathtub drain elbow*

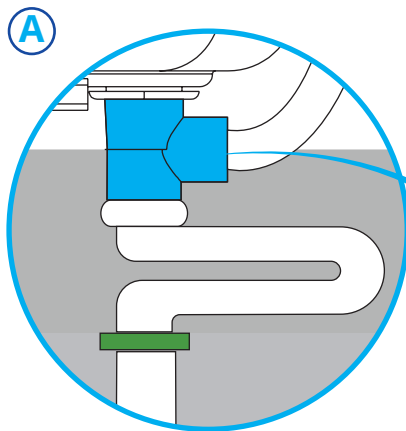

Emboquille bien el desagüe para evitar fugas de agua.  
*Screw the drain well to prevent water leakage.*

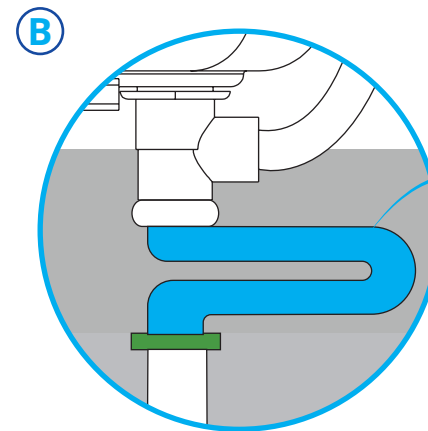

Conecte la manguera flexible  
*Connect the flexible hose*



## 2 UBICACIÓN / Location:

- Emboquille el desagüe flexible a la bañera.
- Ubique la bañera en el piso nivelado.
- Asegúrese de que la bañera quede nivelada y que todas las patas estén completamente asentadas.
- Squeeze the flexible drain to the bathtub.
- Locate the tub on the level floor.
- Make sure that the tub is level and that all legs are fully seated.

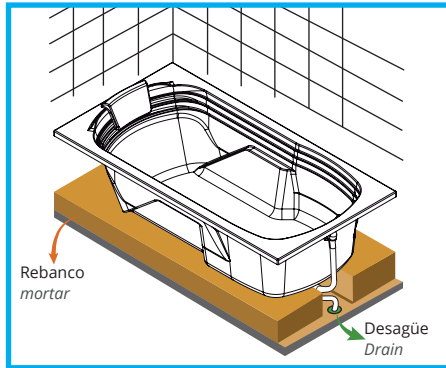

## 3 BASE AUTOPORTANTE / Pre leveled support base:

- Coloque la bañera con base autoportante sobre el piso nivelado y empotre o apoye las pestañas según el caso.
- Verifique y corrija la nivelación de las pestañas y la ubicación del desagüe.
- La bañera debe quedar bien asentada y sin vacíos.
- Place the bathtub with pre leveler support base on the level floor and embed or support the tabs as appropriate.
- Check and correct the leveling of the tabs and the location of the drain.
- The bathtub must be well seated and without gaps.

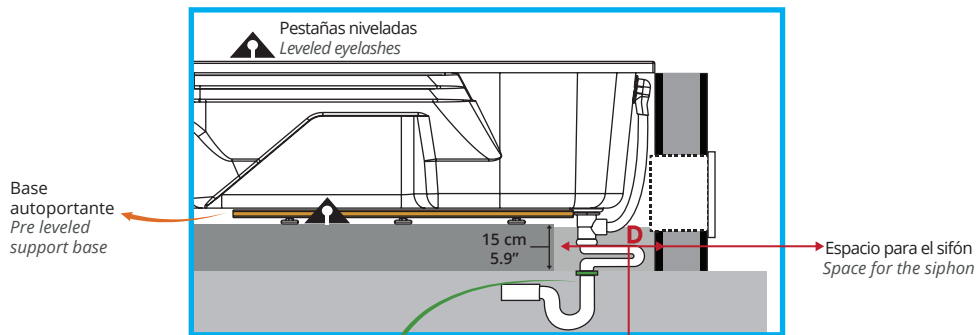

El sifón debe ser de 2" (pulgadas) de diámetro.  
The siphon should be 2" (inches) in diameter.

Distancia estimada para no obstruir el desagüe.  
Estimated distance so as not to obstruct the drain.

## 4 LLENADO / Fill:

Llene la bañera con agua y déjela así de un día para otro, con el fin de detectar y corregir posibles fugas en el desagüe.

Fill the bathtub with water and leave it like this from one day to the next, in order to detect and correct possible leaks in the drain.

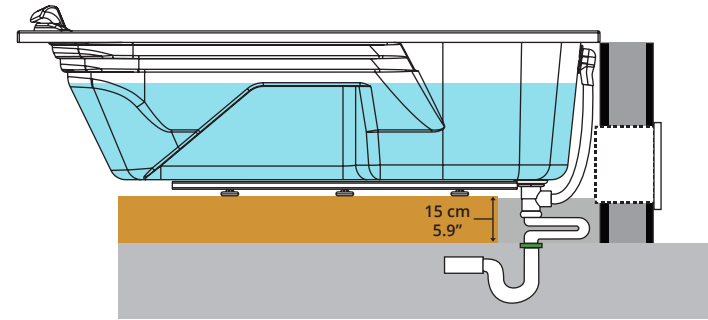

## 5 LEVANTAR MUROS / Lift walls:

Termine de levantar muros asegurándose que el perímetro de la bañera, este apoyado en toda su longitud.

Finish lifting walls making sure that the perimeter of the bath, this supported on all its length.

Bañera sin muros  
bathtub without walls:

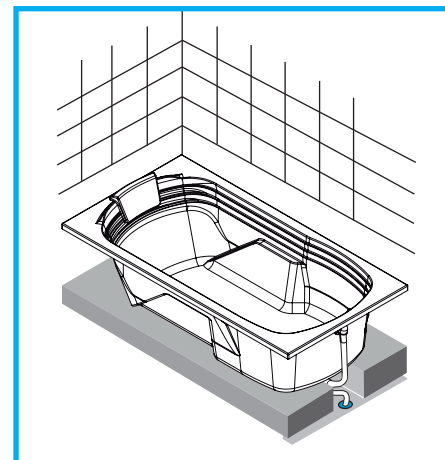

Bañera con muros  
bathtub with walls:

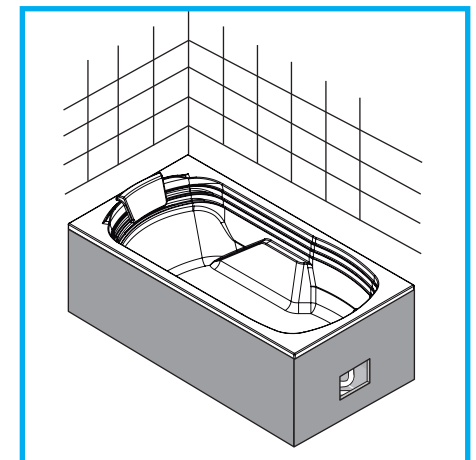

## ⑥ SELLADO CON SILICONA / Sealed with silicone:

Vacíe nuevamente el hidromasaje, selle con silicona antihongos transparente la junta entre la bañera y la pared o enchape sobre la pestaña de la bañera para evitar futuras filtraciones.

*Drain the hydromassage again, seal the edge between the bathtub and the wall with a transparent anti-fungal silicone or instal ceramic on top of the edge to avoid future leaks.*

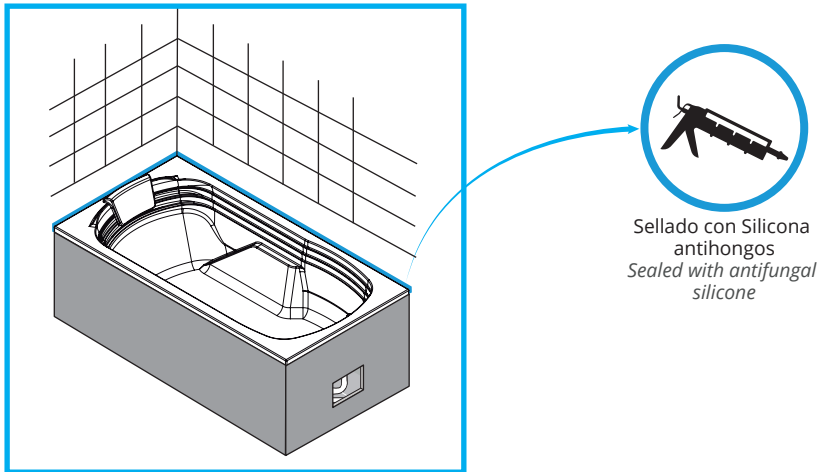

### IMPORTANTE:

Para dudas sobre instalación, dimensiones, uso, fichas técnicas del producto que adquirió o piensa adquirir contacte al asesor de su zona o comuníquese con el departamento de servicio técnico de Firplak S.A al TEL: 444 17 71 ext: 108.

### IMPORTANT:

*Any doubt about installation, dimensions, use, technical specifications of the product purchased or plan to purchase contact your local advisor or contact service department of Firplak SA, tel: 444 17 71 ext: 108.*

## Recomendaciones de manejo Management recommendations:

- No llenar con agua a temperatura mayor a 40°C, esto afectará su salud y la capa de pintura de la bañera.
- Compruebe el funcionamiento de los accesorios adicionales si los trae.
- *Do not fill with water at a higher temperature than 122°F, this will affect your health and the paint of the bathtub.*
- *Check the operation of the additional accessories if you bring them.*

### Recomendaciones Generales

- Durante la obra bañera (tina) siempre debe estar cubierto por un plástico protector para evitar ralladuras y maltratos.
- La bañera (tina) debe ser instalada después de que se realice todo el enchape y trabajos locativos en el baño.
- Revise que la base auto portante de su hidromasaje tenga TODAS las patas apoyo. Éstas deben quedar bien asentadas en el piso.
- Verifique que no haya fugas en el desagüe antes de finalizar la instalación.
- Antes de instalar la bañera revise que su producto cumpla con todas las especificaciones exigidas en la orden de compra. (Color, ubicación de equipos, accesorios, etc.).

### General recommendation

- *The bathtub should be covered with a protective film to prevent scratches and abuse during the remodeling work*
- *The bathtub or whirlpool must be installed after all the plating and locative work in the bathroom is made.*
- *Check that the pre leveled support base has all legs. They should remain firmly seated on the floor.*
- *Check for leaks in the drain before finalizing the installation.*
- *Before installing the bathtub check that your product meets all required specifications in the purchase order. (Color, equipment location, accessories, etc.).*

